

www.ccm-hardware.com

微信号: ccmhardware 邮箱: info@ccm-hardware.com
现货品种繁多 | 产品定制方案 | 工厂量贩价格优惠



官网
更多产品



公众号
更多资讯

version

3
版



★ 订货及报价

020-29070930 020-29872724 020-29071302 020-82057227 020-29860127
020-28148911 020-82020470 13431011213 13539793773
13650730557 18198862937 18122484974
13539802427 18148600100
13710727329

*订货/报价 QQ : 1963485204 *技术支持: 020-82017082 / QQ 1964750039

*传真: 020-82030399 / 020-82061913 投诉&建议: 18903052247

地区办事处

华北地区-天津办事处

地址: 天津市滨海新区中惠熙元广场
电话: 86-18144865414

华东地区-昆山办事处

地址: 江苏苏州昆山市玉山镇新南中路567号
电话: 86-18913271443
传真: 0512-50166670

湖南办事处

地址: 株洲市天元区珠江北路800号
香山美境26栋1105
电话: 13973368726 13973325753

营销总部

广州市萝岗区万达广场B1写字楼2308

成品仓

广州市黄埔区大观北路木棉路39号

厂区

广州市白云区钟落潭龙岗工业区

监制

广州精稳工业制品有限公司

产品经理热线

020-29872725

工具扣

020-29872721

转舌锁
手柄锁
连动锁
箱锁

13570587317

拉手
门·手柄
碰锁
铝材配件

13539802427

操作柄
定珠定杆
管链扣

13662455346

合页
长合页
铰链
大型铰链

18148600100

脚撑
门杆集成
钣金紧固件

18022304135

肘夹
OEM
双面门锁

020-29892042

《通用版目录》
产品

18925076003

搭扣
磁力扣缓冲
封条



精
稳
五
金

钣金紧固件

INDUSTRY

since 2006 聚焦工业 manufacturer

封卡肘锁
条扣夹扣
· · ·
拉手锁铰
手轮具链
· · ·
拖脚磁合
链轮吸页
· · ·
插管卡脚
销座珠撑

2020~2021 综合机件目录

• Sheet Metal
钣金紧固件

Page 1301~1305 类别 **X**



X1 钣金紧固件 P1301~1305

固定螺丝:

此类 螺钉的前端都会有一个套管,套管的形状的变化使螺丝的安装方式略有变化,但此类的螺丝都是通过套管固定在承接物上,使螺丝在完全扭脱后都不掉下来,非常适用于螺丝防止掉下的场合及需要手钮直接安装的方式。

P1 封闭式固定螺丝

订货说明:

P1 M3 15 W A

封闭式固定螺丝
螺丝规格代码
螺丝凸出最大长度
手柄纹路代码
安装方式代码

手柄类:

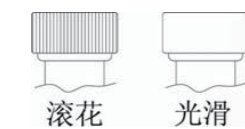

安装方式:

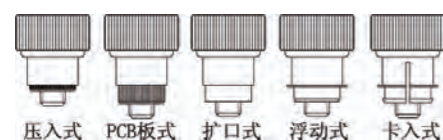

螺丝规格代码表				手柄纹路代码		安装方式代码			
公制 螺纹	规格大小	代码	英制 螺纹	规格大小	代码	手柄类	代码	安装方式	代码
	M3	0.5		M3	4-40	440	滚花头部	G	压入式
M3.5	0.6	M3.5	6-32	632	光滑头部	W	PCB板式	B	
M4	0.7	M4	8-32	832			卡入式	C	
M5	0.8	M5	10-32	032			扩口式	D	
M6	1.0	M6	1/4-20	0420			浮动式	E	

注: 螺丝凸出长度客人自定或选择库存有的。

订货时: 注明使用的板厚及材料。

如有特殊要求: 手柄的颜色、螺丝的头部等, 请与我们技术人员沟通。

P2 开放式固定螺丝

M\尺寸	D	A	B1	B2	C	E	订货号	
							铁	不锈钢
英制尺寸	4-40	0.406	0.202	0.595	0.325	0.03-0.03 0.038-0.04 0.058-0.06	0.3	P2-F-1-1 P2-F-1-1-S P2-F-1-2 P2-F-1-2-S P2-F-1-3 P2-F-1-3-S
	6-32	0.438	0.202	0.595	0.325	0.03-0.03 0.038-0.04 0.058-0.06	0.3	P2-F-2-1 P2-F-2-1-S P2-F-2-2 P2-F-2-2-S P2-F-2-3 P2-F-2-3-S
	8-32	0.468	0.207	0.6	0.33	0.03-0.03 0.038-0.04 0.058-0.06	0.3	P2-F-3-1 P2-F-3-1-S P2-F-3-2 P2-F-3-2-S P2-F-3-3 P2-F-3-3-S
	10-32	0.53	0.22	0.605	0.335	0.03-0.03 0.038-0.04 0.058-0.06	0.3	P2-F-4-1 P2-F-4-1-S P2-F-4-2 P2-F-4-2-S P2-F-4-3 P2-F-4-3-S
	1/4-20	0.625	0.242	0.675	0.385	0.058-0.06	0.35	P2-F-5-1 P2-F-5-1-S
公制尺寸	M3*0.5	10.31	5.13	15.11	8.26	0.97-1.0 1.48-1.5	7.62	P2-C-1-1 P2-C-1-1-S P2-C-1-2 P2-C-1-2-S
	M4*0.7	11.89	5.26	15.24	8.38	0.97-1.0 1.48-1.5	7.62	P2-C-2-1 P2-C-2-1-S P2-C-2-2 P2-C-2-2-S
	M5*0.8	13.46	5.59	15.37	8.51	0.97-1.0 1.48-1.5	7.62	P2-C-3-1 P2-C-3-1-S P2-C-3-2 P2-C-3-2-S
	M6*1.0	15.88	6.12	17.15	9.78	1.48-1.5	8.89	P2-C-4-1 P2-C-4-1-S



P3 不带回弹固定螺丝

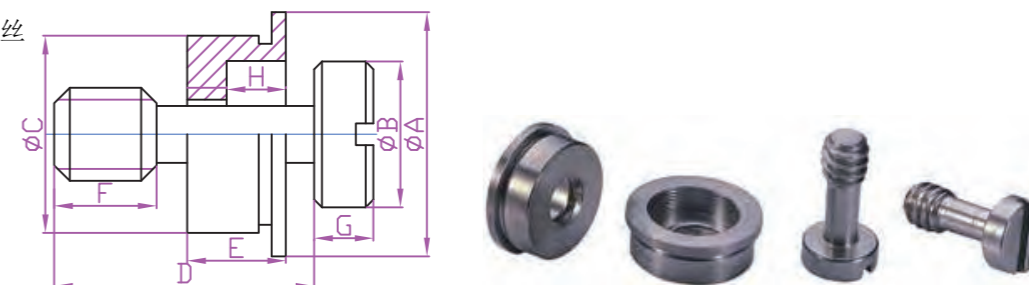

	螺纹	A	B	C	D	E	F	G	H	订货号
英制尺寸	4-40	0.31	0.18	0.28	0.33	0.125	0.13	0.075	0.075	P3-E-1-S
	6-32	0.34	0.21	0.311	0.33	0.125	0.13	0.075	0.075	P3-E-2-S
	8-32	0.37	0.25	0.343	0.33	0.125	0.13	0.075	0.075	P3-E-3-S
	10-32	0.41	0.28	0.374	0.33	0.125	0.13	0.075	0.075	P3-E-4-S
公制尺寸	M3 0.5	7.87	4.7	7.12	8.38	3.18	3.3	1.91	1.91	P3-C-1-S
	M4 0.7	9.53	6.3	8.72	8.38	3.18	3.3	1.91	1.91	P3-C-2-S
	M5 0.8	10.41	7.1	9.5	8.38	3.18	3.3	1.91	1.91	P3-C-3-S

材料: 不锈钢

一级目录
按钮

PF 固定螺柱:

此系列螺柱通过压力机把螺柱固定在承接物上, 螺柱的头部铆接有多种结构。

头部铆接分: 盲孔 入式、平面压铆式、轴身压入式

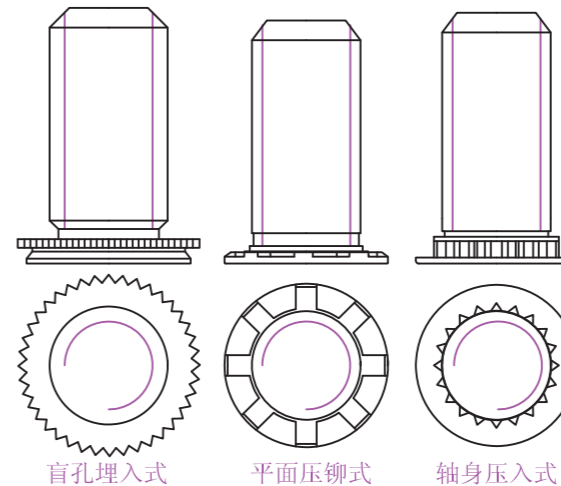

固定螺柱	头部安装类	螺纹规格	材料	螺牙长度

安装在承接物后的状态:

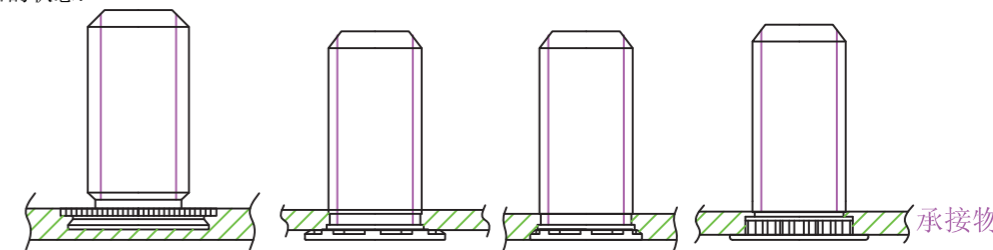
二级目录
按钮

PA

固定螺母:

PA 压入螺母

PA 系列螺母通过标准的工具压入在承接物上, 螺母材料有多种可选。

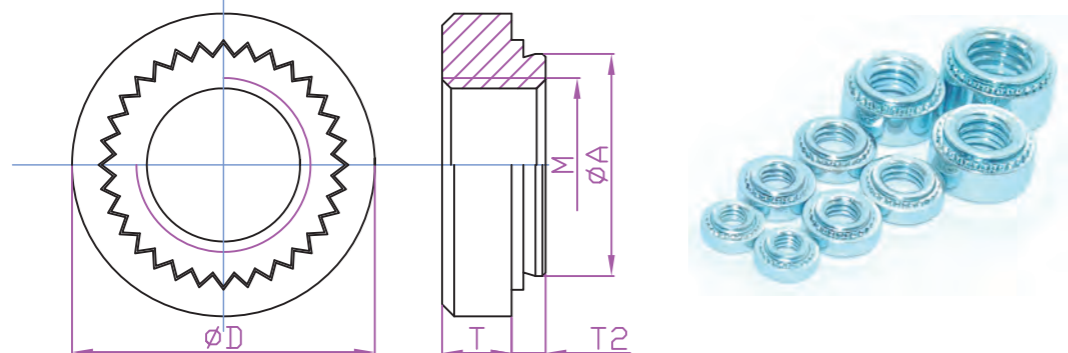

M\尺寸	D	A	T	T2安装板厚	订货号			
					铁	不锈钢	铝	
英制尺寸	2-56	0.25	0.166	0.07	0.03	PA-E-1-1	PA-E-1-1-S	PA-E-1-1-AL
					0.038	PA-E-1-2	PA-E-1-2-S	PA-E-1-2-AL
					0.054	PA-E-1-3	PA-E-1-3-S	PA-E-1-3-AL
	3-48	0.25	0.166	0.07	0.03	PA-E-2-1	PA-E-2-1-S	PA-E-2-1-AL
					0.038	PA-E-2-2	PA-E-2-2-S	PA-E-2-2-AL
					0.054	PA-E-2-3	PA-E-2-3-S	PA-E-2-3-AL
	4-40	0.25	0.166	0.07	0.03	PA-E-3-1	PA-E-3-1-S	PA-E-3-1-AL
					0.038	PA-E-3-2	PA-E-3-2-S	PA-E-3-2-AL
					0.054	PA-E-3-3	PA-E-3-3-S	PA-E-3-3-AL
	6-32	0.28	0.1875	0.07	0.03	PA-E-4-1	PA-E-4-1-S	PA-E-4-1-AL
					0.038	PA-E-4-2	PA-E-4-2-S	PA-E-4-2-AL
					0.054	PA-E-4-3	PA-E-4-3-S	PA-E-4-3-AL
0.087					PA-E-4-4	PA-E-4-4-S	PA-E-4-4-AL	
8-32	0.31	0.213	0.09	0.03	PA-E-5-1	PA-E-5-1-S	PA-E-5-1-AL	
				0.038	PA-E-5-2	PA-E-5-2-S	PA-E-5-2-AL	
				0.054	PA-E-5-3	PA-E-5-3-S	PA-E-5-3-AL	
				0.087	PA-E-5-4	PA-E-5-4-S	PA-E-5-4-AL	
10-24	0.34	0.25	0.09	0.03	PA-E-6-1	PA-E-6-1-S	PA-E-6-1-AL	
				0.038	PA-E-6-2	PA-E-6-2-S	PA-E-6-2-AL	
				0.054	PA-E-6-3	PA-E-6-3-S	PA-E-6-3-AL	
				0.087	PA-E-6-4	PA-E-6-4-S	PA-E-6-4-AL	
10-32	0.34	0.25	0.09	0.03	PA-E-7-1	PA-E-7-1-S	PA-E-7-1-AL	
				0.038	PA-E-7-2	PA-E-7-2-S	PA-E-7-2-AL	
				0.054	PA-E-7-3	PA-E-7-3-S	PA-E-7-3-AL	
				0.087	PA-E-7-4	PA-E-7-4-S	PA-E-7-4-AL	
12-24	0.38	0.277	0.13	0.038	PA-E-8-1	PA-E-8-1-S	PA-E-8-1-AL	
				0.054	PA-E-8-2	PA-E-8-2-S	PA-E-8-2-AL	
				0.087	PA-E-8-3	PA-E-8-3-S	PA-E-8-3-AL	
				0.045	PA-E-9-1	PA-E-9-1-S	PA-E-9-1-AL	
1/4-20	0.44	0.344	0.17	0.054	PA-E-9-2	PA-E-9-2-S	PA-E-9-2-AL	
				0.087	PA-E-9-3	PA-E-9-3-S	PA-E-9-3-AL	
				0.12	PA-E-9-4	PA-E-9-4-S	PA-E-9-4-AL	
				0.054	PA-E-10-1	PA-E-10-1-S	PA-E-10-1-AL	
1/4-28	0.44	0.344	0.17	0.087	PA-E-10-2	PA-E-10-2-S	PA-E-10-2-AL	
				0.12	PA-E-10-3	PA-E-10-3-S	PA-E-10-3-AL	
				0.054	PA-E-11-1	PA-E-11-1-S	PA-E-11-1-AL	
5/16-18	0.5	0.413	0.23	0.087	PA-E-11-2	PA-E-11-2-S	PA-E-11-2-AL	
				0.12	PA-E-11-3	PA-E-11-3-S	PA-E-11-3-AL	
				0.054	PA-E-12-1	PA-E-12-1-S	PA-E-12-1-AL	
5/16-24	0.5	0.413	0.23	0.087	PA-E-12-2	PA-E-12-2-S	PA-E-12-2-AL	
				0.12	PA-E-12-3	PA-E-12-3-S	PA-E-12-3-AL	
				0.087	PA-E-13-1	PA-E-13-1-S	PA-E-13-1-AL	
3/8-16	0.56	0.5	0.27	0.12	PA-E-13-2	PA-E-13-2-S	PA-E-13-2-AL	
				0.235	PA-E-13-3	PA-E-13-3-S	PA-E-13-3-AL	
				0.087	PA-E-14-1	PA-E-14-1-S	PA-E-14-1-AL	
3/8-24	0.56	0.5	0.27	0.12	PA-E-14-2	PA-E-14-2-S	PA-E-14-2-AL	
				0.235	PA-E-14-3	PA-E-14-3-S	PA-E-14-3-AL	
				0.12	PA-E-15-1	PA-E-15-1-S	PA-E-15-1-AL	
1/2-13	0.81	0.656	0.36	0.235	PA-E-15-2	PA-E-15-2-S	PA-E-15-2-AL	
				0.12	PA-E-16-1	PA-E-16-1-S	PA-E-16-1-AL	
1/2-20	0.81	0.656	0.36	0.235	PA-E-16-2	PA-E-16-2-S	PA-E-16-2-AL	

一级目录
按钮二级目录
按钮

M\尺寸	D	A	T	T2安装板厚	订货号		
					铁	不锈钢	铝
M2x0.4	6.3	4.22	1.5	0.77	PA-C-1-1	PA-C-1-1-S	PA-C-1-1-AL
				0.97	PA-C-1-2	PA-C-1-2-S	PA-C-1-2-AL
				1.38	PA-C-1-3	PA-C-1-3-S	PA-C-1-3-AL
M2.5x0.45	6.3	4.22	1.5	0.77	PA-C-2-1	PA-C-2-1-S	PA-C-2-1-AL
				0.97	PA-C-2-2	PA-C-2-2-S	PA-C-2-2-AL
				1.38	PA-C-2-3	PA-C-2-3-S	PA-C-2-3-AL
M3x0.5	6.3	4.22	1.5	0.77	PA-C-3-1	PA-C-3-1-S	PA-C-3-1-AL
				0.97	PA-C-3-2	PA-C-3-2-S	PA-C-3-2-AL
				1.38	PA-C-3-3	PA-C-3-3-S	PA-C-3-3-AL
M3.5x0.6	7.1	4.73	1.5	0.77	PA-C-4-1	PA-C-4-1-S	PA-C-4-1-AL
				0.97	PA-C-4-2	PA-C-4-2-S	PA-C-4-2-AL
				1.38	PA-C-4-3	PA-C-4-3-S	PA-C-4-3-AL
M4x0.7	7.9	5.38	2	0.77	PA-C-5-1	PA-C-5-1-S	PA-C-5-1-AL
				0.97	PA-C-5-2	PA-C-5-2-S	PA-C-5-2-AL
				1.38	PA-C-5-3	PA-C-5-3-S	PA-C-5-3-AL
M5x0.8	8.7	6.38	2	0.77	PA-C-6-1	PA-C-6-1-S	PA-C-6-1-AL
				0.97	PA-C-6-2	PA-C-6-2-S	PA-C-6-2-AL
				1.38	PA-C-6-3	PA-C-6-3-S	PA-C-6-3-AL
M6x1.0	11.05	8.72	4.08	1.15	PA-C-7-1	PA-C-7-1-S	PA-C-7-1-AL
				1.38	PA-C-7-2	PA-C-7-2-S	PA-C-7-2-AL
				2.21	PA-C-7-3	PA-C-7-3-S	PA-C-7-3-AL
M8x1.25	12.65	10.47	5.47	1.38	PA-C-8-1	PA-C-8-1-S	PA-C-8-1-AL
				2.21	PA-C-8-2	PA-C-8-2-S	PA-C-8-2-AL
M10x1.5	17.35	13.97	7.48	2.21	PA-C-9-1	PA-C-9-1-S	PA-C-9-1-AL
				3.05	PA-C-9-2	PA-C-9-2-S	PA-C-9-2-AL



钣金紧固五金件

广泛用于汽车工业行业

Sheet metal  紧固

PB 膨胀螺母

PB 系列螺母通过专用工具用拉力把螺母前端拉膨胀让其固定在相应的板厚上。

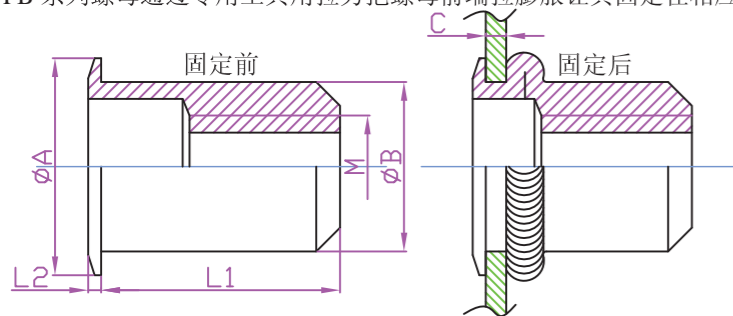

M\尺寸	A	B	C	L1	L2	订货号			
						铁	不锈钢	铝	
公制尺寸	M4x0.7	9.91	6.73	0.5-2	10.67	0.76	PB-C-1-1	PB-C-1-1-S	PB-C-1-1-AL
	M4x0.7	9.91	6.73	2-3.3	11.94	0.76	PB-C-2-1	PB-C-2-1-S	PB-C-2-1-AL
	M5x0.8	10.54	7.52	0.5-3.3	12.07	0.76	PB-C-3-1	PB-C-3-1-S	PB-C-3-1-AL
	M5x0.8	10.54	7.52	3.3-5.7	14.86	0.76	PB-C-4-1	PB-C-4-1-S	PB-C-4-1-AL
	M6x1	12.7	9.91	0.7-4.2	14.73	0.76	PB-C-5-1	PB-C-5-1-S	PB-C-5-1-AL
	M6x1	12.7	9.91	4.2-6.6	17.27	0.76	PB-C-6-1	PB-C-6-1-S	PB-C-6-1-AL
	M8x1.25	17.4	13.46	0.7-3.8	17.53	0.89	PB-C-7-1	PB-C-7-1-S	PB-C-7-1-AL
	M8x1.25	17.4	13.46	3.8-7.9	20.45	0.89	PB-C-8-1	PB-C-8-1-S	PB-C-8-1-AL
	M10x1.5	17.4	13.46	0.7-3.8	17.53	0.89	PB-C-9-1	PB-C-9-1-S	PB-C-9-1-AL
	M10x1.5	17.4	13.46	3.8-7.9	20.45	0.89	PB-C-10-1	PB-C-10-1-S	PB-C-10-1-AL

M\尺寸	A	B	C	L1	L2	订货号			
						铁	不锈钢	铝	
英制尺寸	6-32	0.39	0.265	0.02-0.08	0.42	0.03	PB-E-1-1	PB-E-1-1-S	PB-E-1-1-AL
	6-32	0.39	0.265	0.08-0.13	0.47	0.03	PB-E-2-1	PB-E-2-1-S	PB-E-2-1-AL
	8-32	0.39	0.265	0.02-0.08	0.42	0.03	PB-E-3-1	PB-E-3-1-S	PB-E-3-1-AL
	8-32	0.39	0.265	0.08-0.13	0.47	0.03	PB-E-4-1	PB-E-4-1-S	PB-E-4-1-AL
	10-32	0.415	0.296	0.02-0.08	0.475	0.03	PB-E-5-1	PB-E-5-1-S	PB-E-5-1-AL
	10-32	0.415	0.296	0.13-0.225	0.585	0.03	PB-E-6-1	PB-E-6-1-S	PB-E-6-1-AL
	1/4-20	0.5	0.39	0.027-0.165	0.58	0.03	PB-E-7-1	PB-E-7-1-S	PB-E-7-1-AL
	1/4-20	0.5	0.39	0.165-0.26	0.68	0.03	PB-E-8-1	PB-E-8-1-S	PB-E-8-1-AL
	5/16-18	0.685	0.53	0.027-0.15	0.69	0.035	PB-E-9-1	PB-E-9-1-S	PB-E-9-1-AL
	5/16-18	0.685	0.53	0.15-0.312	0.805	0.035	PB-E-10-1	PB-E-10-1-S	PB-E-10-1-AL
	3/8-16	0.685	0.53	0.027-0.15	0.69	0.035	PB-E-11-1	PB-E-11-1-S	PB-E-11-1-AL
	3/8-16	0.685	0.53	0.15-0.312	0.805	0.035	PB-E-12-1	PB-E-12-1-S	PB-E-12-1-AL
	1/2-13	0.865	0.685	0.063-0.2	1.15	0.047	PB-E-13-1	PB-E-13-1-S	PB-E-13-1-AL
	1/2-13	0.865	0.685	0.2-0.35	1.3	0.047	PB-E-14-1	PB-E-14-1-S	PB-E-14-1-AL
	1/2-13	0.865	0.685	0.35-0.5	1.45	0.047	PB-E-15-1	PB-E-15-1-S	PB-E-15-1-AL

一级目录
按钮二级目录
按钮

Y

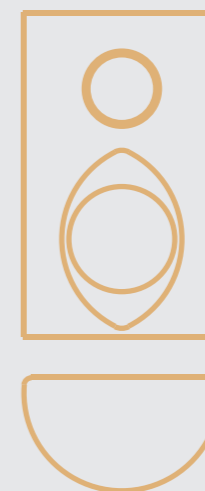
铝型材及其配件
Aluminium

公司简介 COMPANY PROFILE

现货品类繁多, 面向全国服务

广州精稳工业制品有限公司专业生产和销售电子五金、电气五金、电器五金、箱包扣具等五金配件及各类组合件。一直以综合多元化的产品策略为宗旨, 产品现货种类多达5,000种, 多年来积累的工业生产技术和经验, 为扩大生产线, 协助客户产品设计、开发提供了帮助。我们的足迹遍布国内外, 产品远销欧美、日韩等地, 国内的华北、华东地区, 设立了天津办事处、江苏昆山办事处, 以及为该区域客户提供优质服务, 同时您可以在各大电商平台(淘宝、京东、阿里巴巴)找到我们的产品, 我们无时无刻都在为全国的客户提供快速、简便的咨询、采购服务。

团结、敬业、开拓、守信

公司以“团结、敬业、开拓、守信”为宗旨, 旨在打造行业内领先的先进制造基地。精稳不仅拥有从国外引进的先进生产设备, 更有成熟的生产技术, 并且结合自身实际, 不断探索和总结适合自己的管理模式, 健全规范的管理制度, 实行“以人为本”的管理理念; 制定了完善的服务体系, 保证了第一时间回答客户的问题, 解除客户的疑问。出色的硬件条件、雄厚的科研开发能力, 稳定的制程控制能力、完善的服务体系, 及默契的团队协作精神, 造就了精稳的产品推陈出新, 与市场需求同步向前, 深受消费者的信任和欢迎。

精稳愿同各位新老客户一道携手共进, 挑战未来!

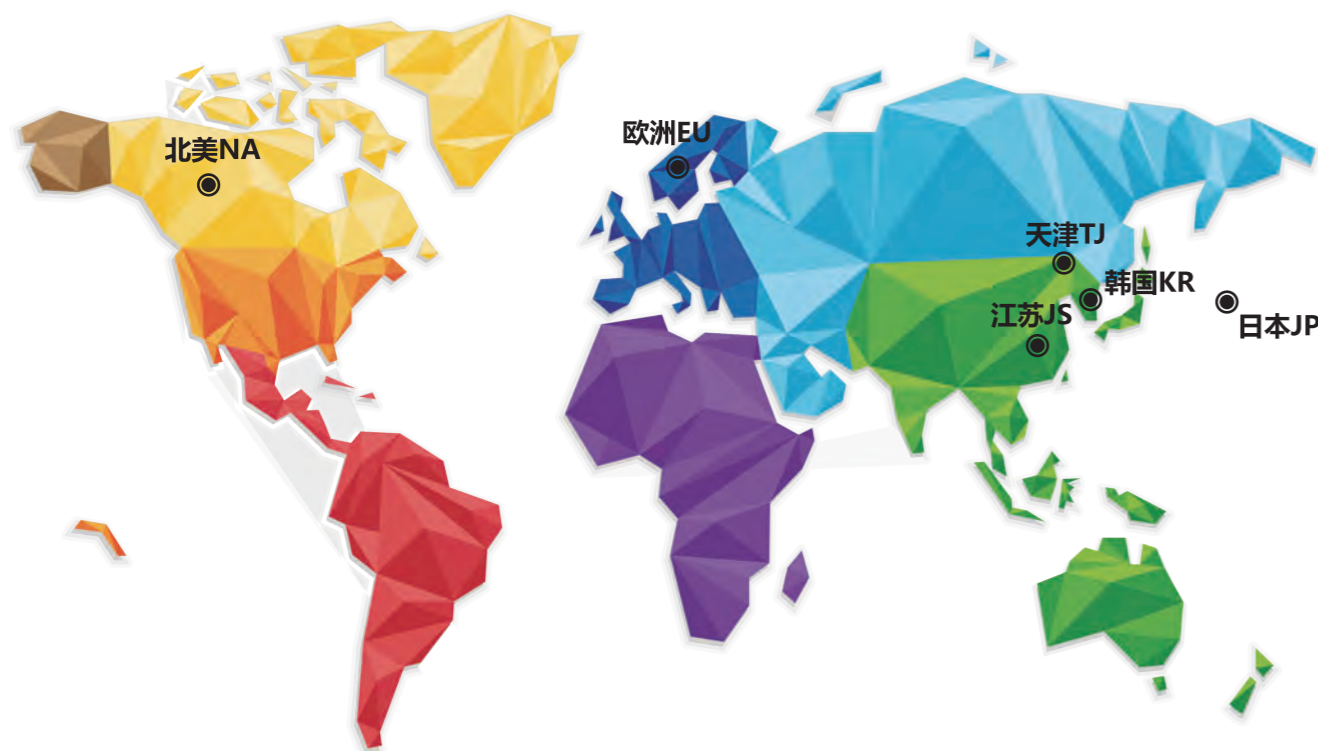

我们产品的足迹遍布世界, 除了国内市场, 也面向国外工业消费市场, 为全球的五金需求用户提供各种各样规格形状的应用型机械部件, 满足各类安装环境及条件。

Tel:020-29070930 Fax:020-82061913

提供一切可行解决方案

*除非有特别注明, 否则该目录的测量单位默认为毫米(mm).

1313

2020~2021 综合目录

基本信息 BASIC INFORMATION

精稳公司从初创小企业到规模成型的地区性企业至今已14余年, 今后我们仍将秉持工匠精神为每位客户用心服务。

自创业初始, 我们一直以“为客户提供高品质、高效率的产品服务”作为企业准则, 公司专门生产各类市场需求的工业五金配件组合件, 现有货品种类已达2万余种, 基本覆盖了行业所需的产品类型; 另外, 如果现有品种无法满足客户使用要求, 我们还可以提供产品定制化服务和解决方案, 务求全面、灵活、快速解决客户问题。



【总 部】广州市黄埔区萝岗万达B1写字楼2308

【注册资金】壹仟万元整

【成品仓库】广州市黄埔区联和木棉路39号

【经营范围】金属结构制造; 金属丝绳及制品制造; 汽车零部件及配件制造(不含发动机制造)通用和专用仪器仪表的元件、器件制造; 扣类制品及其零件制造;

【产品名录】工业铰链合页、工具扣、箱柜拉手、管链扣、机床操作件、磁挡块、机箱锁、封条、支撑、脚轮等

广州精稳工业制品有限公司
SINCE 2006

提供一切可行解决方案

*除非有特别注明, 否则该目录的测量单位默认为毫米(mm).

1314

2020~2021 综合目录

联系支持 Contact & Support

产品采购报价及技术安装咨询方法

无论当您浏览本公司目录寻找到心仪的产品还是无法找到合适的产品, 都可以通过拨打下方电话联系业务咨询或添加业务QQ在线咨询; 另外, 如果您对产品的使用、选型等方面产生任何疑问, 又或者说您购买了我们的产品却在安装过程中出现了问题, 您都可以随时拨打技术咨询热线或添加业务QQ在线咨询。

 **产品采购下单咨询** **020-29872724** **020-29013766** **020-62253640**

 **产品选型报价咨询** **020-82020470** **020-82057227** **020-29071302**
020-29071302 **020-29860127** **020-62253817**

 **传真机** **020-82061913** **020-62925904**

 **订货QQ** **1963485204**  **技术QQ** **1964750039**

 **技术安装** **020-82017082**

(营业时间: 星期一至星期六 8:30~17:30 星期日与国家法定假日除外)

若您看中某款产品想直接与业务联系采购下单, 请选择拨打**产品采购下单咨询**电话, 我们会马上安排专门的业务员与您对接,

待付款后与业务员协调发货时间等待发货, 即完成了现有产品的基本采购流程。

除此之外, 如果您对我们现有的产品特性不熟悉或者对某些产品有购买欲望, 想获得零售及批量报价, 您可拨打上方的**产品选型报价咨询**电话了解相关信息。

如果我们现有的产品无法满足您的使用要求, 您可以选择我们对特殊客户提供的产品定制化服务, 只要提供图纸或样品, 在一定订购数量的基础上, 我们公司可以按照您的要求开发新产品; 当然, 如果您无法确定定制产品设计方案时, 我们能为您派遣让产品技术人员上门提供解决方案。(如果有图纸提供的客户可以直接添加我们订货QQ发送图纸, 或者通过传真的方式将图纸发出技术人员接收后会根据您的具体情况做相应的报价和货期反馈。)

定制服务 Customized Service

- A.** 通过QQ、微信、邮件的方式发送图纸(CAD、PDF等)将产品信息交到业务员手中; 或者选择快递的方式将您需要定制的样品寄送到业务员手中。
- B.** 图纸经由业务交与生产部门核算定价和生产周期;
- C.** 由业务人员将具体信息反馈客户, 待接受定制条款后, 双方签订购销合同, 客户交付协定货款后, 业务安排生产, 客户等待发货。

精稳五金拥有约20,000个产品品种,近5,000个现货品种,2大生产基地,保证了产品供应的持续性;随着生产线的扩张,不断有新开发产品推出,大量的库存现货与繁多的品种衍生出庞大的销售网络,拥有线下、线上两种渠道订购产品,但是我们的步伐并未因此停留,希望将自身的充足库存及多品种优势与各位有意和我们合作的客户一同分享,共赢获利、共担风险,您可以根据自身情况选择下列两种合作方式。

加盟/代理

提供批发进货价格/优先预留库存/独家地区代理权

■ 加盟、代理、招商合作热线:
18903052247

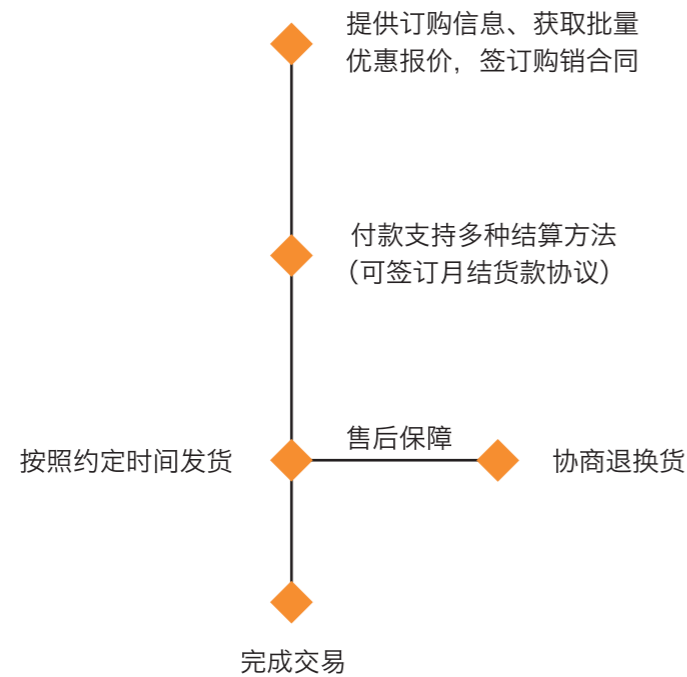

采购/代销

无需进货无需自备库存/无需处理退换货

■ 采购、代销合作热线:
18925015841

■ 邮件请发送至:
79170955@qq.com

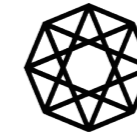
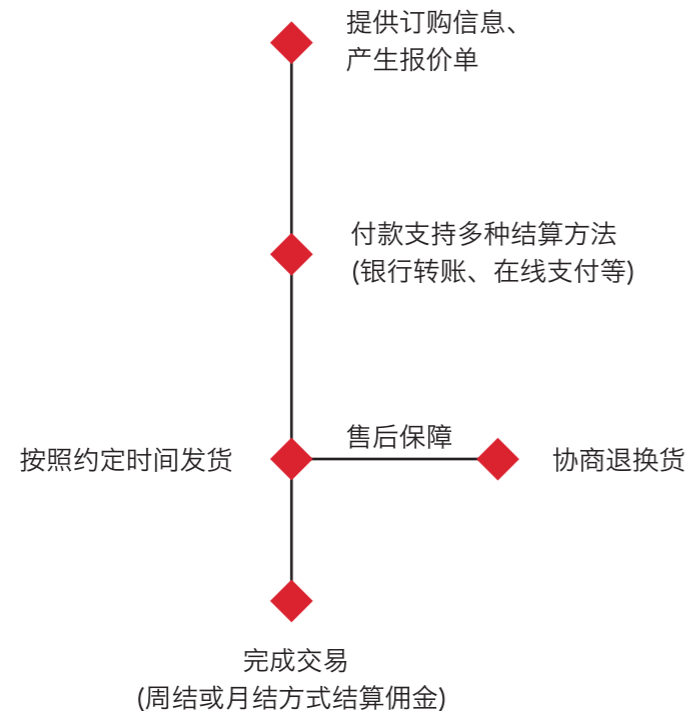

为你提供更多的产品资源选择!

我们务求以多样化的产品类型为你的采购之旅变得简单而轻松!

该分类电子目录只是总目录的其中一个类别,如果您想获取更多的产品资料可以登陆我们的官方网站ccm-hardware.com的资料下载页面中下载,或者致电联系我们的业务员给您邮寄一本涵盖所有分类的总分类书籍目录;

除此之外,在原先工业产品的基础上我们新增了一本【通用版目录】,

若您对通用的五金配件有兴趣也可以联系业务

发送电子目录或寄送产品书籍目录。



通用版目录商品咨询
020-29892042

